

このたびは、「超高輝度パワーLED回転灯 光輝明モンスター」をお買い上げいただき、誠にありがとうございます。ご使用に際しては、まず、この説明書を最後までご読みになって、使用上の注意等、十分ご理解いただき、性能が万全に発揮できる状態

ただき誠にありがとうございます。ご使用に際しては、まず、この説明書を最後までご読みになって、使用上の注意等、十分ご理解いただき、性能が万全に発揮できる状態

概要

- 当商品は独自の曲面反射鏡と超高輝度パワーLEDの採用により視認性・振動耐久性に優れ、また、従来の電球式に比べて長寿命、メンテナンスフリーのLED回転灯です。
- 建設機械向けに適した、耐振動性・耐衝撃性を兼ね備えています。
- 正方向取付け時、保護特性はIP66（耐塵防噴流構造）です。

目次

- | | |
|---------------|-----------------|
| 1 : △ 安全上のご注意 | 6 : オプション品の取付方法 |
| 2 : 型式の説明 | 7 : 定格 |
| 3 : 各部の名称 | 8 : 外観図 |
| 4 : 取付方法 | 9 : オプション品 |
| 5 : 結線方法 | 10 : 原寸取付穴加工図 |

1 △ 安全上のご注意

表示内容を見逃して誤った使い方をしたときに生じる危害や損害を説明します。

注意 この表示の欄は「取扱いを誤った場合、使用者が傷害を負うことが想定されるか、または物的損害の発生が想定される危害・損害の程度」を示します。

本機のご使用前に以下の「注意事項」をよくお読みいただき、理解し遵守してください。

注意

- ◎結線するときは、必ず電源を切ってから行ってください。感電事故や故障の原因となります。

[取付時のおねがい]

- ◎本機は必ず正方向に取付けてご使用ください。定格に記された性能が満足できなくなります。
- ◎本体より出ている引出しコードを強く引っ張らないでください。故障の原因となります。
- ◎防振ゴムと取付材の間には必ず付属の平座金を挟んでください。定格に記された性能が満足できなくなります。

[結線時のおねがい]

- ◎結線の前に、使用電源電圧と本機の電源電圧表示が一致していることを確認してください。
- ◎電圧変動の激しい電源（変動率10%を超える電源）や、ノイズ、サージを多く含む電源（ノイズ電圧±1000V、1μsを超えるもの）でのご使用は避けてください。誤動作や故障の原因となります。

[オプション品取付時のおねがい]

- ◎オプション品の取付けは、この取扱説明書に示す手順を守って行ってください。定格に記された性能が満足できなくなります。
- ◎拡散レンズ、ウェイトはプッシュリベットで確実に固定してください。ミラー回転不良や故障の原因となります。
- ◎グローブとボディの間のグローブパッキンは、はみ出し・隙間のない様に確実に取付けてください。また、グローブ固定ネジに付属の防水ゴムは必ず取付けてください。防塵防滴性能が低下します。

[使用時のおねがい]

- ◎供給電源の投入については、電圧が徐々に上昇して定格電圧になるような投入は避けてください。誤動作の恐れがあります。
- ◎グローブを取外す際は、必ず【6：オプション品の取付方法】を参照に取外しを行ってください。（製品本体を取付けた状態で、グローブのみを取外すことは出来ません。）破損の原因となります。
- ◎この取扱説明書で指示する以外の分解・改造・LED光源への接触は行なわないでください。誤動作や故障の原因となります。

2 [型式の説明] 例) LRMT-12R

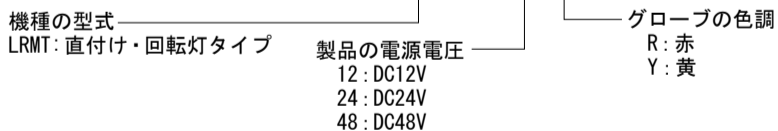

3 [各部の名称]

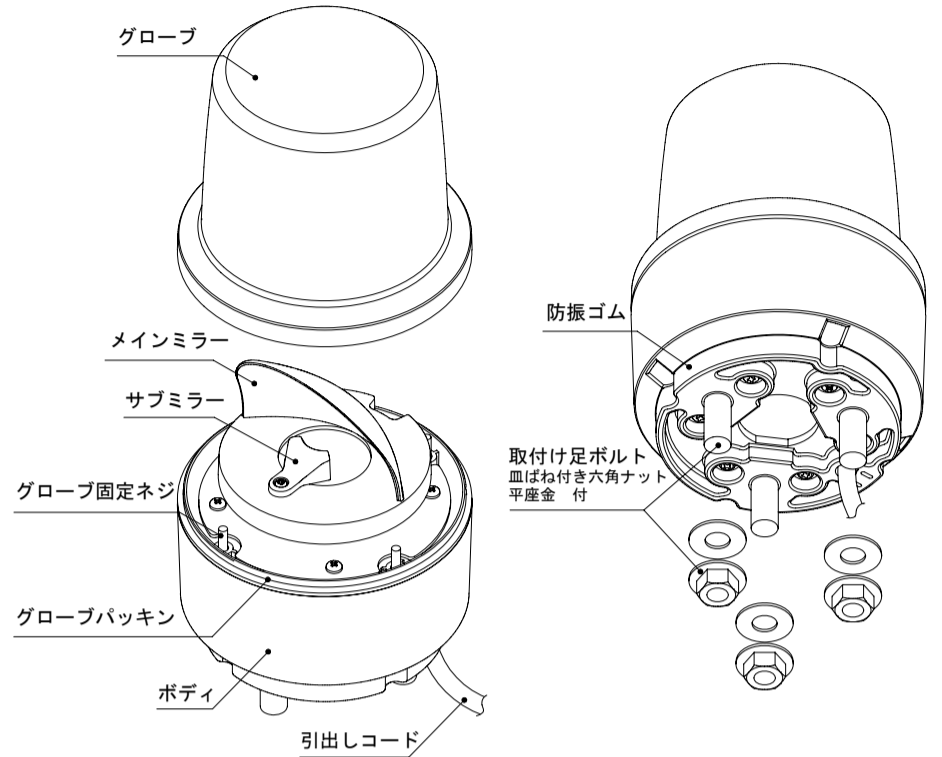

4 [取付方法]

- ▽取付けは、振動の少ない十分強度のある平らな面を選んでください。
- ▽取付けピッチ及び下穴径は【10：原寸取付穴加工図】をご参照ください。
- ▽右図を参照に付属の平座金を防振ゴムと取付材の間に挟み、皿ばね付六角ナット（推奨締め付けトルクは2.0N・m）で確実に固定してください。（取付材は板厚18mm以下のものをご使用ください。）

注意：平座金は必ず防振ゴムの中に収めて下さい。

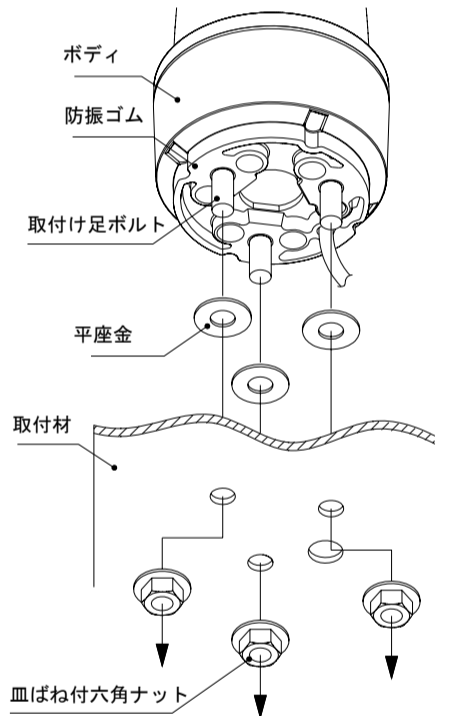
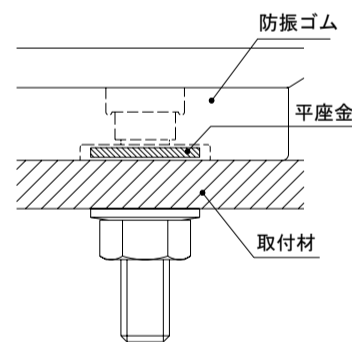

5 [結線方法]

- ▽下図に結線方法を示します。
- ▽本機はヒューズを内蔵しておりませんので、電源は保護用ヒューズを介して供給してください。ヒューズについては、下記結線例内「ヒューズ容量」をご参照ください。
- ▽本機の制御を半導体で行う場合は、漏れ電流2mA以下のものをご使用ください。

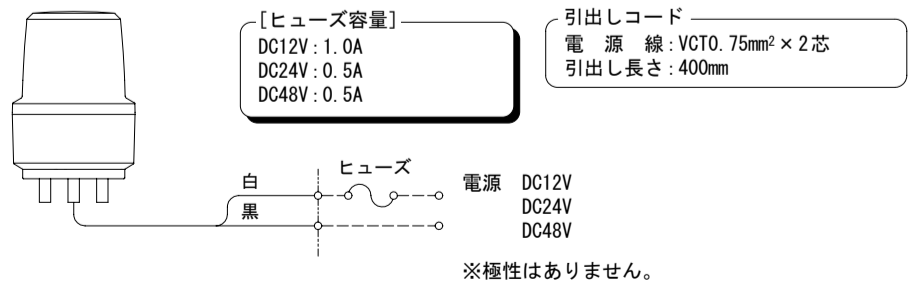

6 [オプション品の取付方法]

● 拡散レンズの取付け

- ▽ [4] : 取付方法] を参照に製品本体を取外します。
- ▽ グローブ固定ネジ (4箇所) を外し、グローブを外します。(図①参照)
- ▽ 拡散レンズ (裏側のツメをミラーの穴に引っ掛けて仮固定する) ・ウェイトを各々、プッシュリベット (2ヶ) で固定する。(図②参照)
- ▽ グローブをボディに取付け、固定用ボスの位置でグローブ固定ネジ (推奨締付けトルクは1.2N・m) を締付けます。(図①参照)
- ▽ [4] : 取付方法] を参照に製品本体を取付けます。

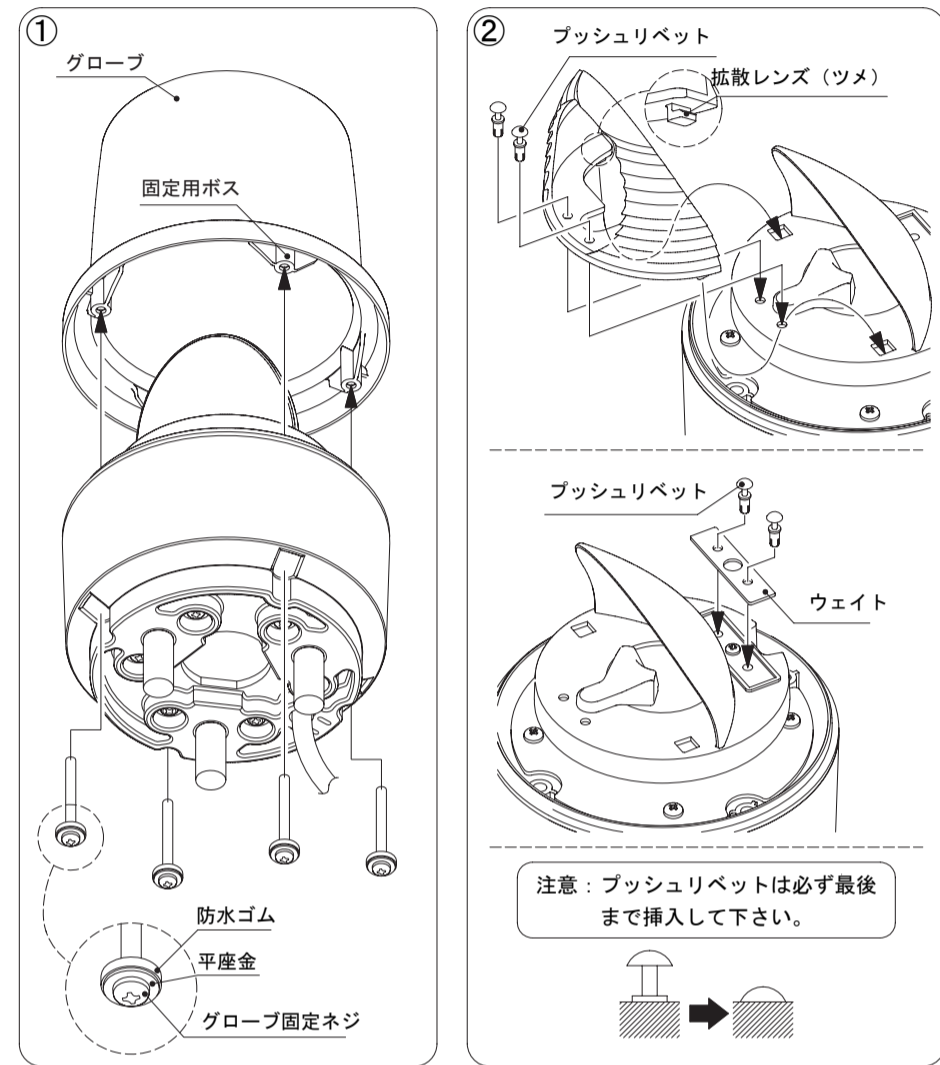

9 [オプション品]

| 品名 | 型式 | 仕様 |
|----------|-------|--------------|
| LRS拡散レンズ | LRS-C | 材質 : PC (透明) |

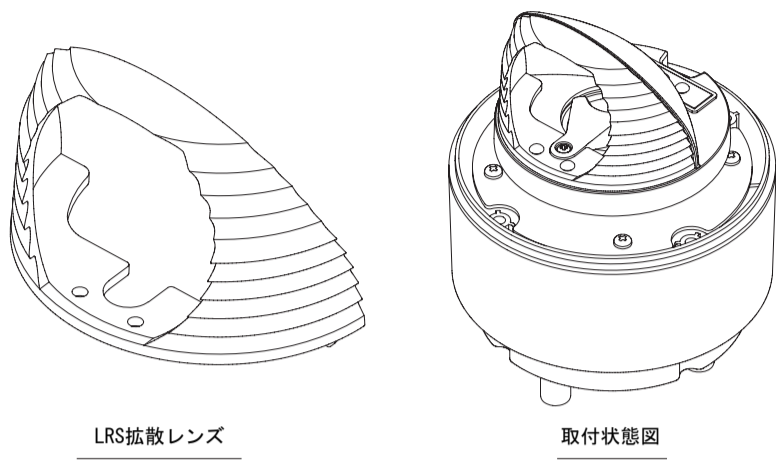

10 [原寸取付穴加工図]

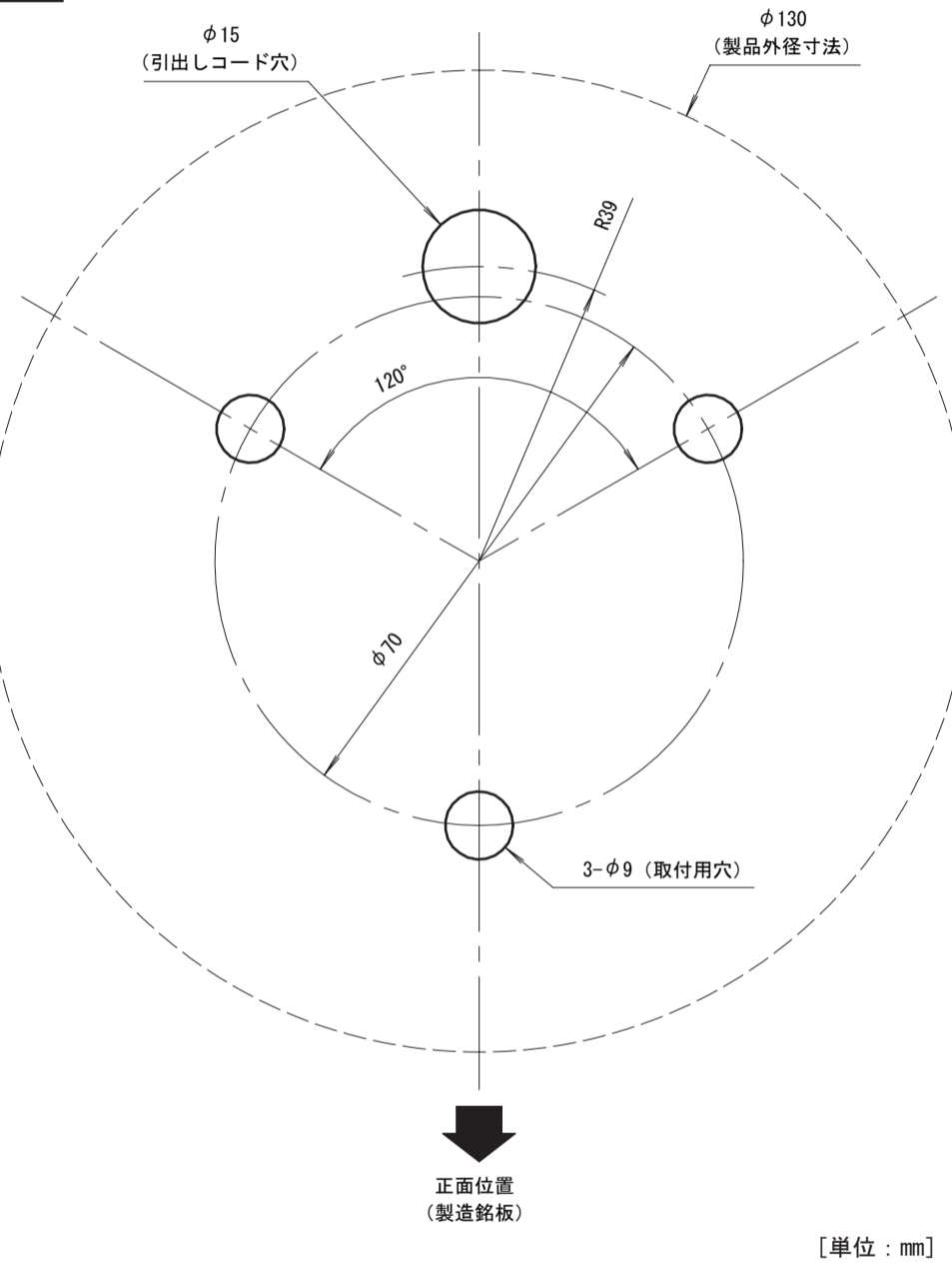

7 [定格]

| 型式 (※1) | 定格電圧 | 使用電圧範囲 | 消費電力 | 突入電流 | 閃光速度 | 製品質量 |
|----------|-------|--------|------|------|------------------------------|-------|
| LRMT-12* | DC12V | 10~15V | 3.0W | 2.0A | 160min ⁻¹ ±10% | 0.8kg |
| LRMT-24* | DC24V | 19~30V | 3.0W | 2.0A | | |
| LRMT-48* | DC48V | 35~60V | 4.0W | 2.0A | | |

※1 型式の中の「*」は、表示色 (赤 : R、黄 : Y) を表わします。

- 材質
 - グローブ : PC樹脂
 - ミラー : PC樹脂
 - ボディ : ABS樹脂

| ● 環境仕様 | |
|--------|-----------------------------|
| 使用周囲温度 | -30°C ~ 50°C |
| 使用周囲湿度 | 35%~85%RH (結露のないこと) |
| 使用雰囲気 | 腐食性ガスのないこと |
| 耐振性能 | 110m/s ² [11.2G] |
| 保護特性 | IP66 (耐塵防噴流構造 正方向取付時) |

8 [外観図]

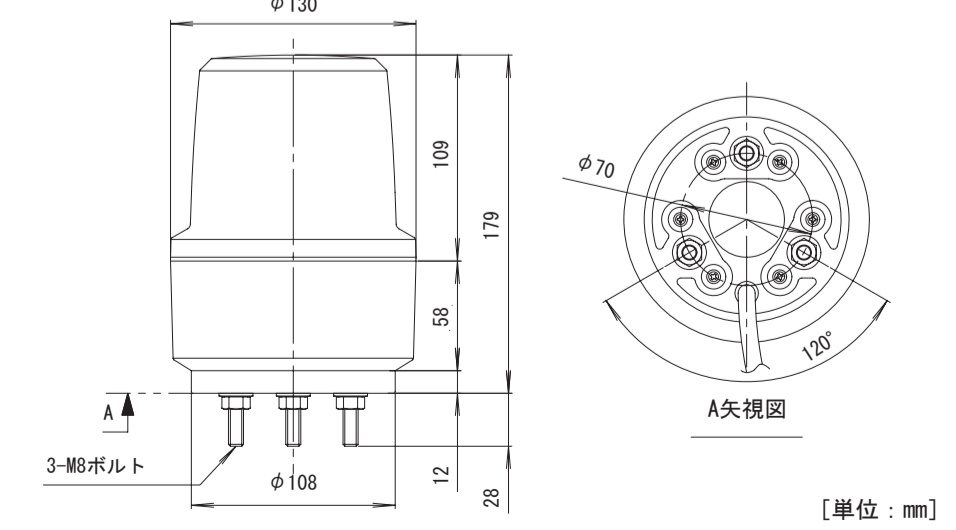

アロー電子工業株式会社

ARROW ELECTRONICS IND. CO., LTD.
URL <http://www.arrow-elec.co.jp>

- 本社 〒538-0044 大阪市鶴見区放出東3-30-20
TEL06 (6961) -1333(代) FAX06 (6969) -0510
- 東京営業所 〒170-0012 東京都豊島区上池袋4-1-1-10F
TEL03 (5907) -3230 FAX03 (5907) -3231
- 神奈川営業所 〒226-0011 横浜市緑区中山町301-5-3F
TEL045 (938) -0500 FAX045 (938) -0600
- 名古屋営業所 〒465-0021 名古屋市中区猪子石2-502
TEL052 (775) -7201 FAX052 (775) -7202
- 大阪営業所 〒538-0044 大阪市鶴見区放出東3-30-20
TEL06 (6961) -0325 FAX06 (6961) -1199
- 広島営業所 〒733-0005 広島市西区三滝町20-3-1F
TEL082 (239) -7254 FAX082 (239) -7256
- 福岡営業所 〒816-0094 福岡市博多区諸岡1-6-36
TEL092 (574) -5446 FAX092 (574) -5450

おねがい
● 出荷に際しては、取扱説明書を含め十分なチェックをして万全を期しておりますが、万一ご使用中にご不審な点やお気付きのことがありましたらお買い上げの販売店までご連絡ください。